



WORKSHEET TESTE ANGOLARI

Compilare le informazioni richieste e l'ufficio tecnico Gerardi vi assisterà nel determinare la miglior testa angolare per la vostra applicazione. * I campi evidenziati in rosso sono obbligatori.

Dati

Data: _____
 Nome: _____
 Azienda: _____
 Indirizzo: _____
 Città: _____
 Provincia: _____
 Cod Postale: _____
 Stato: _____
 E-mail: _____
 Telefono: _____

Attività

- Agente Rivenditore
- Agente Rappresentante
- Costruttore di Macchine (OEM)
- Importatore/rivenditore di macchine
- Utilizzatore grande (più di 100 dipendenti)
- Utilizzatore medio (tra 51 e 99 dipendenti)
- Utilizzatore piccolo (meno di 50 dipendenti)

Informazioni Macchina

Marca: _____
 Cambio Utensile: Automatico Montaggio manuale
 Cono in entrata: _____
 (Mandrino Macchina)

Modello: _____
 Portata cambio utensile kg _____

Indicare piano per stop block:
 K Y Z

X= _____
 Distanza tra filo cono e piano per stop block

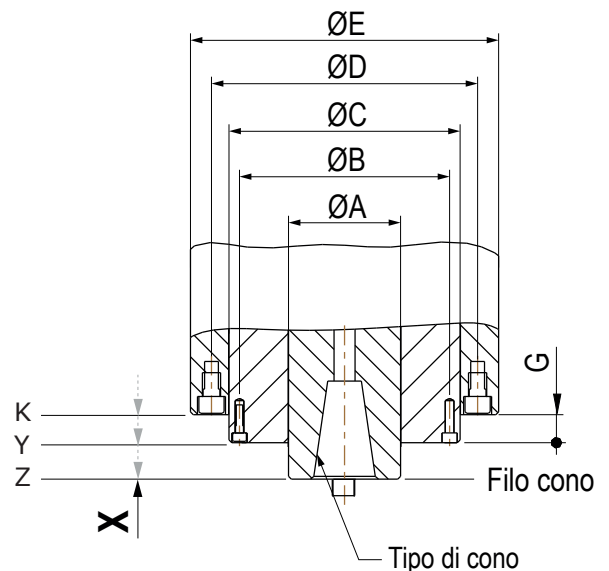

ØA _____ ØB _____ ØC _____ ØD _____ ØE _____ G _____

Informazioni Applicazione

Fresatura Fresatura Cilindrica (diametro e tipo) _____ Fresatura e Maschiatura

Materiale: _____ Durezza: _____

Giri/Minuto: _____ Avanzamento: _____ Profondità di taglio: _____ Lunghezza di taglio: _____

Per un accurato studio dell'applicazione inviare: disegno del particolare da lavorare, disegno utensile, ecc..

Informazioni Testa Angolare

- Fisso 90°
- Regolabile da 0° a 90°
- Ad angolo speciale
- Doppia Uscita
- Cambio Utensile Automatico (ATC)
- Cambio Utensile Manuale (MTC)

Uscita: _____

Dimensioni Utensile: _____

- Richiesta opzione refrigerante

Pressione: _____

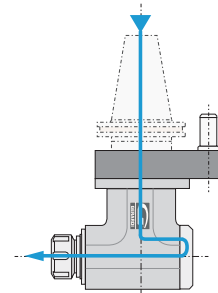
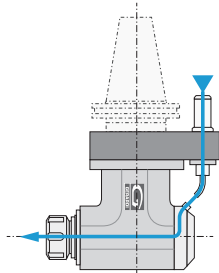
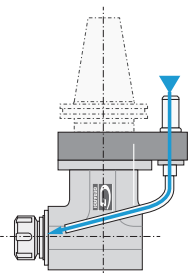

- Attraverso il perno di posizioni
- Attraverso l'utensile tramite distribuzione rotante
- Tramite mandrino macchina attraverso l'utensile

Dimensioni Testa Angolare

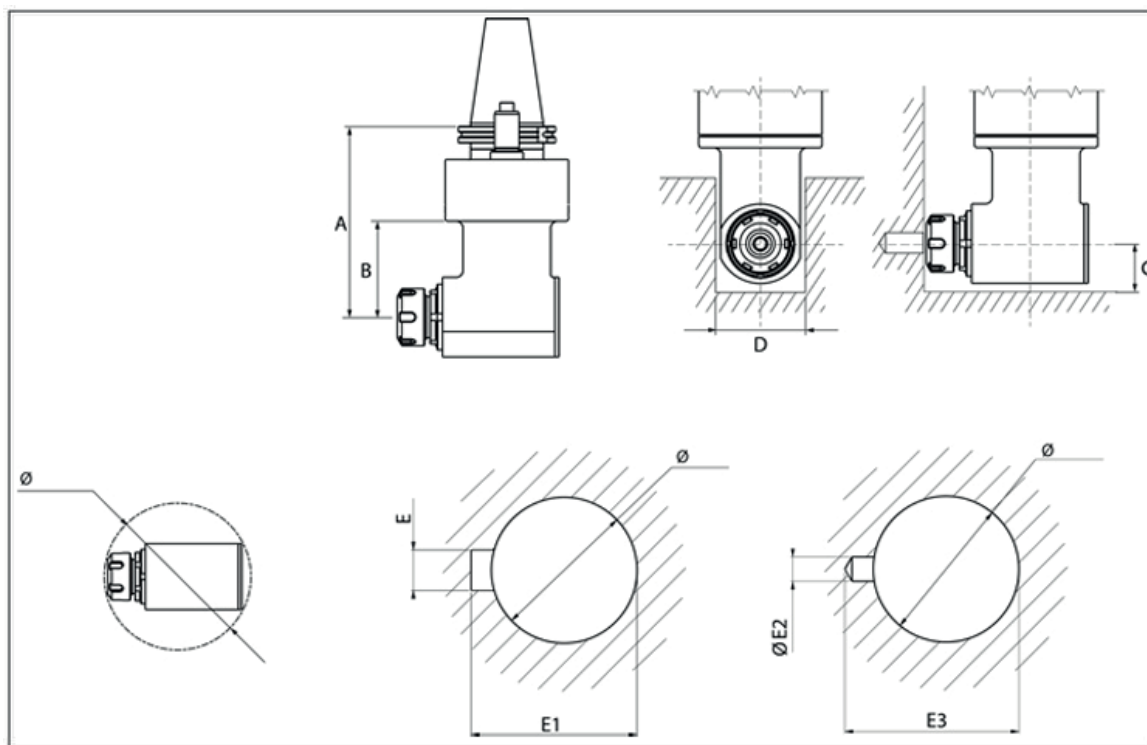

A _____ **B** _____ **C** _____ **D** _____

E _____ **E1** _____ **E2** _____ **E3** _____

Per un accurato studio dell'applicazione inviare: disegno del particolare da lavorare, disegno utensile, ecc..